

MAGNUM Premium Plastic Distribuitor încălzire în pardoseală

Această unitate de control profesională MAGNUM Premium Plastic este foarte compactă și constă din elemente individuale din plastic legate prin tije filetate. Acest lucru face ca colecteurul să fie modular.

Elementele individuale sunt realizate dintr-un plastic din poliamidă armat cu fibră de sticlă, care este foarte potrivit pentru temperaturi ridicate, dar și scăzute. Elementele au o construcție cu pereți dubli care formează automat un strat izolator, făcând acest colector ideal pentru încălzire, precum și pentru răcire. Acest strat de izolație elimină practic formarea de condens pe colector.

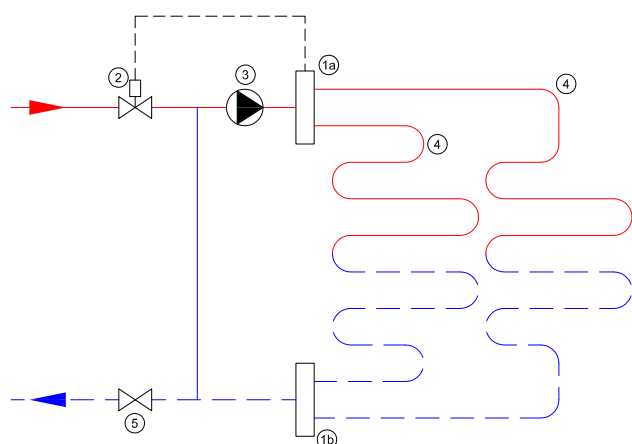
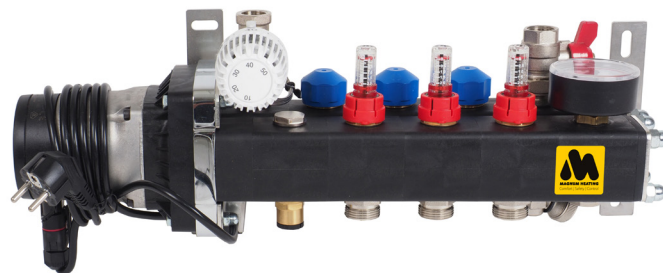

1a	Distribuitor
1b	Colector
2	Supapă termostatică
3	pompă de circulație
4	Grup(e) de încălzire prin pardoseală
5	Supapă

Utilizare

Cazan de încălzire centrală	V
Pompa de caldură	X
Căldură solară (cu buffer tank)	V
Soba cu pește	V
Încălzire centrală	V (la cerere)

Specificații

Supapa la admisie	V
Termostat la admisie	V
Pompa	V
Debitmetru	V
Termometru	V
Manometru	V
Gura de ventilație	V
Supapa la retur	V
Vana RTL la retur	X
Cantit. amestec a supapei de control	X
Supapă oprire între alimentare și retur	X



Detalii tehnice

- Echipat standard cu o pompă Grundfos ALPHA2 L eficientă din punct de vedere energetic
- Robinete de grup termostatic M30x 1,5 potrivite pentru servomotoarele MAGNUM
- Conexiuni de grup potrivite pentru euroconuri de ¾".
- Grupuri echipate cu debitmetre profesionale cu un interval de 0-2,5L/min
- Conexiune primară ½" (din 8 grupuri ¾")
- Echipat cu termometru, aerisire, supapă de siguranță maximă și robinet de umplere
- Supapă pregătită termostatic 1/2" (din 8 grupuri ¾")
- Buton pentru termostat cu supapă cu capac în tubul de imersie
- Grundfos Alpha 2 L
- Debitmetru Camflux 2,5 L/m- 1/2"
- Manotermometru 60mm Axiaal incl. DB
- Aerisire 1/2"
- Supapă cu bilă 1/2" 2 părți albastru (din 8 grupuri ¾")

Metoda de instalare

Temperatura apei poate fi setată cu un cap de termostat. De asemenea, colectorul este echipat cu un dispozitiv de maximă siguranță pentru a preveni pomparea apei prea fierbinți în podea.

Conținutul pachetului

- Raport de presă
- Instrucțiuni de instalare
- Certificat de garanție

Garantie

MAGNUM Premium Plastic 10 ani pe corp, 2 ani pe supape.

- A. Conducta de alimentare (incalzire centrala)
- B. Conducta de retur (incalzire centrala)
- C. Debitmetru
- D. Supape de grup
- E. Niplu de umplere
- F. Furnizare tub MAGNUM
- G. Retur MAGNUM Tub
- H. Manometru
- I. Butonul termostatului
- J. Indicator de temperatură
- K. Protecție maximă
- L. Pompă cu etichetă A

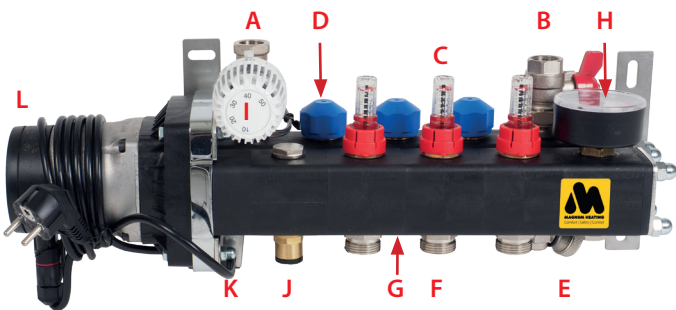

Art.nr.	Descriere	Dimensiuni
W51001	MAGNUM Premium Plastic Manifold 1 Group	390 x 200 x 170 mm
W51002	MAGNUM Premium Plastic Manifold 2 Groups	445 x 200 x 170 mm
W51003	MAGNUM Premium Plastic Manifold 3 Groups	500 x 200 x 170 mm
W51004	MAGNUM Premium Plastic Manifold 4 Groups	555 x 200 x 170 mm
W51005	MAGNUM Premium Plastic Manifold 5 Groups	610 x 200 x 170 mm
W51006	MAGNUM Premium Plastic Manifold 6 Groups	665 x 200 x 170 mm
W51007	MAGNUM Premium Plastic Manifold 7 Groups	720 x 200 x 170 mm
W51008	MAGNUM Premium Plastic Manifold 8 Groups	775 x 200 x 170 mm
W51009	MAGNUM Premium Plastic Manifold 9 Groups	830 x 200 x 170 mm
W51010	MAGNUM Premium Plastic Manifold 10 Groups	885 x 200 x 170 mm
W51011	MAGNUM Premium Plastic Manifold 11 Groups	940 x 200 x 170 mm
W51012	MAGNUM Premium Plastic Manifold 12 Groups	995 x 200 x 170 mm
W51013	MAGNUM Premium Plastic Manifold 13 Groups	1050 x 200 x 170 mm
W51014	MAGNUM Premium Plastic Manifold 14 Groups	1105 x 200 x 170 mm
W51015	MAGNUM Premium Plastic Manifold 15 Groups	1160 x 200 x 170 mm